

Clutch outer cover
for HONDA MONKEY125(21-)
HONDA GROM(23-)
Part No. :57-223-15/15B



57-223-15/202406A1

この度はオーヴァーレーシング製品をお買い上げいただき誠にありがとうございます。
取り付けをされる前に本取り扱い説明書を必ずお読みになり、内容をよく理解してから作業を行ってください。



装着例：Monkey125



装着例：GROM

お願い：
製品の取り付けについて、お電話でのご説明は非常に困難な場合がございます。
正確な取り付けとセッティングを行うために、車両と製品をお持ちになって知識と技術のある
オートバイ販売店様や、お買い上げになった販売店様へまずはお相談ください。

警告：

- ・製品の取り付けは、お買い上げ販売店、認証整備工場等の十分な取り付け技術のある方が行ってください。
弊社判断にて作業者の取り付け技術を認められない場合、商品の品質についても責任を負いかねる場合があります。
- ・取り付け作業を行う前に同梱パーツリストをお読みになり、内容物の数量及び傷や破損等の不具合が無いか
ご確認ください。一度車両に取り付けられた商品について、傷や欠品の補償はいたしかねます。
- ・本製品を適合車両、目的用途以外の使い方で使用しないでください。正しい取付け、使い方などを守られない場合、
商品の品質を含め一切保証いたしません。
- ・当社は商品の品質についてのみ責任を負うものであり、脱着工賃、代車費用、交通費等を含むそれ以外のどのような
事柄にも責任を負いません。

注意：

- ・作業中はエンジンを止めて、完全に冷めた状態で作業を行ってください。
- ・取り付け及び確認作業は、水平な場所で車体を安定させて行ってください。
- ・仮組みを行い、取り付け位置の確認を行ってください。
- ・締め付けトルク値や純正部品の取扱いは車両メーカー発行のサービスマニュアルを参考に行ってください。
- ・作業後は増し締め点検後、試運転を行ってください。試運転後の点検も必ず行ってください。

同梱パーツリスト

	パーツ	Part	詳細/Spec	数/Qty
①	クラッチアウターカバー 本体	Clutch outer cover main body		1
②	マウンティングラバー	Mounting rubber	19639-GBC-000	3
③	セッティングカラー	Setting collar	33715-GB0-900	3

*上記パーツリストを参照の上、商品の梱包内容をご確認ください。

取り付け方法

1. 純正クラッチプロテクターカバーを取り外します。
純正ボルトは本商品の取付けに再度使用します。
2. ①クラッチアウターカバー本体に、②マウンティングブラバーと③セッティングカラーを差し込みます。(図1参照)
3. 組み立てた①クラッチアウターカバーを車体に取り付けます。
純正ボルトを使用して三か所固定します。(図2・3参照)
ボルトには、ネジ緩み止め剤を塗布し、脱落到注してください。
4. 本締め後、再度干渉などのチェックを行ってください。
また、エンジンに直接固定する構造上緩みが発生しやすいので、定期的に緩みが無いか確認してください。

参考締め付けトルク

M6: 5.9~9.8N・m (0.6~1.0kgf・m)

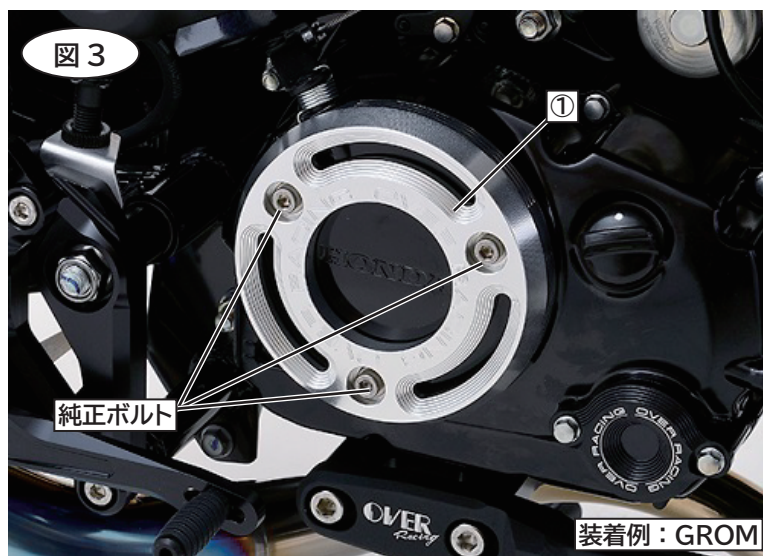
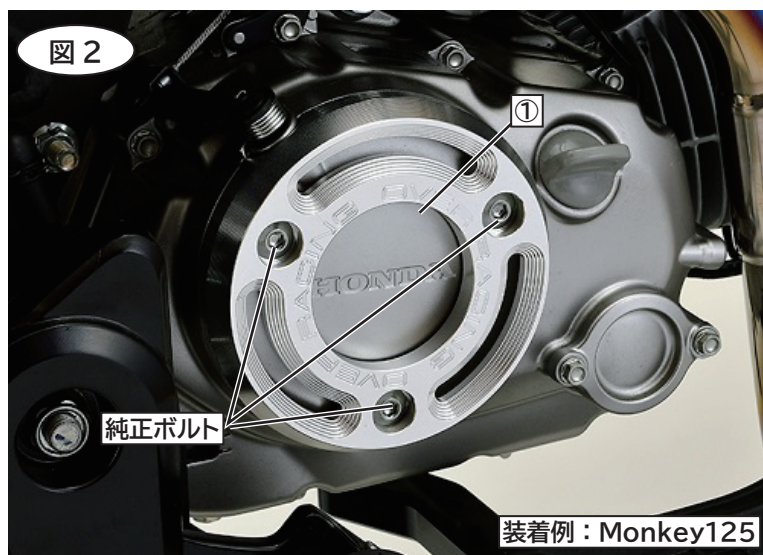
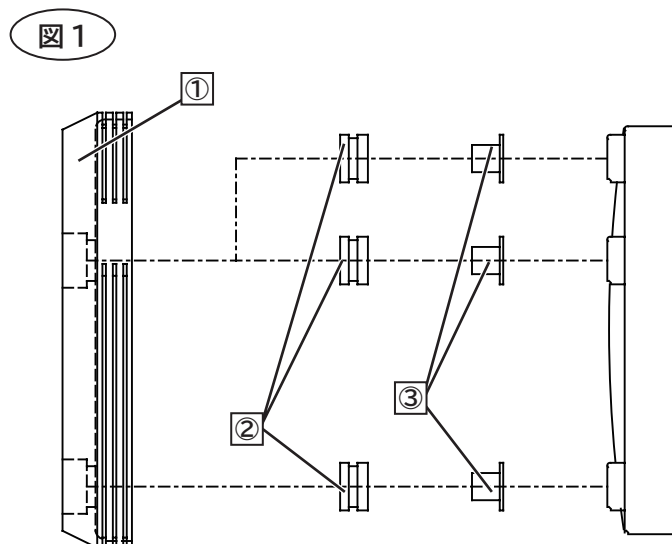

* 図中番号は同梱パーツリストに対応しています。ご参照ください。

57-223-15/202406A2